



Samhälls- och företagsekonomiska aspekter på lokaliseringen

Civilökonom Bertil Thorngren, Företagsekonomiska Forskningsinstitutet,
Stockholm, mars 1966.

En kontorsbyggnad avses vanligen inrymma personal vars uppgift är att styra och/eller betjäna ett stort antal produktionsprocesser i detta ords vidare mening. Dessa processer kan vara näraliggande och/eller avlägsna, egna och/eller främmande. De ofta komplicerade beroendeförhållandena till andra aktiviteter och det faktum att byggnaden ofta har en livslängd som sträcker sig över flera decennier kräver att dess lokalisering redan nu avvägs i förhållande till omgivningens förändringar. Frågan om kontorslokaliseringen måste alltså föregås och inordnas i en diskussion av struktur- och lokaliseringsutvecklingen i sin helhet.

Detta inlägg kommer därför att behandla följande frågor:

- 1/ Ett urval av väntade betydelsefulla drivkrafter i den ekonomisk-
teknologiska strukturutvecklingen.
- 2/ Ett antal speciella ekonomiska effekter av växande betydelse,
här sammanfattade under benämningen "agglomerationseffekter".
- 3/ Ett försök till sammanfattning i form av ett troligt lokaliserings-
mönster vid slutet av århundradet, jämte en kortfattad redo-
görelse för möjligheterna att studera och jämföra förväntningarna med
tillgängligt erfarenhetsmaterial.
- 4/ Möjliga slutsatser av betydelse för dagens beslut om kontors-
lokalisering.

1. Strukturutvecklingen

Utrymmet medger bara en uppräknig av några mer eller i vissa fall mindre allmänt accepterade utvecklingstendenser som underlag för det fortsatta resonemanget.

- 1.1. Antalet sysselsatta i direkt råvaruutvinnande och bearbetande
verksamheter kommer att kraftigt nedgå, dels p g a rationali-

seringar, men framför allt p g a den internationella utvecklingen. Direkt råvaruanknutna aktiviteter kommer i växande utsträckning p g a förbättrade utvinningsmetoder och relativt lägre arbetslöner att överföras till bl a u-länderna.

- 1.2. Inom den "egentliga industrin" kommer tonvikten att alltmer förskjutas mot vidareutveckling av nuvarande metoder och produkter, i extremfall bedrivet som utveckling och försäljning av "know-how" till egna och främmande fabriker utomlands.
- 1.3. Antalet industrisysselsatta kommer att nedgå inte bara relativt utan även i absoluta tal. Inom denna grupp kommer en allt högre andel att utgöras av forsknings-, utvecklings-, marknads- och administrationsinriktad personal med kvalificerad utbildning.
- 1.4. Stordriftens fördelar kommer att fortsätta att öka. "Stordrift" behöver dock inte nödvändigtvis vara synonymt med storföretag, utan kan framför allt i framtiden också ta sig uttryck i stora grupperingar av inbördes fristående företag. /Se "agglomerations-effekterna"./
- 1.5. Transportkostnadernas relativa betydelse kommer att fortsätta att avta, vilket skärper den regionala och internationella konkurrensen och accentuerar stordriftutvecklingen.
- 1.6. Antalet beslutsenheter kommer dock att bli färre och det inbördes beroendet mellan dessa att öka.
- 1.7. Branschstrukturen kommer att undergå stora omvandlingar till följd av den internationella teknologiska-marknadsmässiga utvecklingen, vilket redan nu delvis raserat grunden för den traditionella råvaruorienterade branschindelningen. /I det följande kommer därför denna indelning inte att utnyttjas./
- 1.8. Betydelsen av snabb och vidgad marknadsinformation kommer att öka, p g a en allt mer lätttrörlig och elastisk efterfrågan i kombination med en - i varje fall under den närmaste framtiden - allt mer bunden produktionsstruktur. /På längre sikt kan utnyttjandet av en "kortserie-teknologi" i analogi med dagens numeriskt styrda verktygsmaskiner ev. komma att ändra det sistnämnda förhållandet. Behovet av marknadsinformation kvarstår dock./

2. Agglomerationseffekterna

I det följande kommer i stället för branschindelning en grov funktionsindelning att utnyttjas. Dessa funktionsindelningar har sedan sammanförts till de inom organisationsteorin använda begreppen administrationsenhet och produktionsenhet.

En administrationsenhet avses då innefatta de funktioner inom ett företag som är sysselsatta med att insamla, analysera och vidarebefordra information, dvs. i stort sett de funktioner som förekommer inom exempelvis ledningsadministrations-, inköps- och försäljningsavdelningar eller utvecklings- och forskningsavdelningar.

En produktionsenhet avses innefatta själva den fysiska bearbetningen av material och/eller data och motsvaras då av drifts- och lagerfunktioner samt i viss utsträckning dataanläggningar och/eller personellt genomförd rutinbearbetning av data.

Varje företag kan alltså innefatta ett större eller mindre antal produktions- och administrationsenheter vilkas behov i bl.a. lokaliseringsavseende kan vara vitt skilda. En kontorsbyggnad kan också inrymma såväl administrations- som produktionsenheter.

Den ovan skisserade utvecklingen kommer att accentuera betydelsen av de för- och nackdelar som en samlokalisering av skilda aktiviteter kan ge upphov till.

Dessa agglomerationseffekter - ett specialfall av vad som vanligen kallas external economies - kan närmare bestämt ta sig uttryck i samband mellan aktiviteter med avseende på,

- a/ produktionsresurser, inkl. arbetskraft och service
- b/ informationsöverföring, främst med avseende på direkt personkontakt.

Ett företags lönsamhet beror nämligen i hög grad på de närbelägna aktiviteterna utanför detta och då inte enbart på den mer statiska miljön - ofta kallad infrastrukturen - d v s tillgången på skolad arbetskraft, skolor och sjukhus etc. Den oorganiserade och ofta omedvetna samverkan mellan inbördes närbelägna aktiviteter ger ofta upphov till mer dynamiska agglomerationsfördelar, kortast sammanfattade som möjligheter till snabbare utjämning och anpassning av utnyttjade resurser.

2.1. Resursutjämnin

Ett givet företag har beroende på sin lokalisering skiftande tillgång till ett närbeläget sortiment av resurser vars bredd och/eller djup möjliggör snabb anpassning av produktionsinriktning och/eller volym. Utnyttjandet av detta sortiment - härrörande från andra aktiviteter - minskar företagets behov av egna investeringar och resursbindningar och ökar utnyttjandegraden av redan utnyttjade resurser. Behovet av "lagerhållning" av egna resurser med avseende på utrustning, personal, service etc. minskar. Omvänt innebär avsaknad av "externt sortiment" vid givna efterfrågevariationer krav på högre egen investeringsvolym med lägre utnyttjandegrad.

"Lagerhållningen" sker alltså inom omgivande aktiviteter, som kan bestå av andra företag eller - vilket blir allt vanligare i storagglomerationerna - särskilda "utjämningsaktiviteter" av den typ som konsultbyråer, biluthyrningsföretag och modellverkstäder representerar.

2.2. Resultatpåverkan

Fördelarna av dessa och andra agglomerationseffekter är i den mån de inte härrör från organiserade utjämningsenheter "betalningsfri" i den speciella meningen att betalningen inte utgår till just den eller de som bidrar till fördelarna i proportion till utnyttjandet. I fråga om utjämningsenheterna kan situationen närmast karaktäriseras som någon form av oorganiserad gemensam leasing. Detta innebär att de företag i storagglomerationerna som inte kan eller vill utnyttja exempelvis utjämnings effekter likväl drabbas av de stigande markvärden och arbetslöner som agglomerationseffekterna ger "gynnade" företag möjlighet att betala. Stigande mark- och arbetskraftpriser i storstadsregionerna kan alltså betraktas som ett resultat av de lönsamhetsförbättringar "adresserade" agglomerationseffekter ger upphov till i "utnyttjande" företag.

Negativa agglomerationseffekter kan också förekomma; "överrörlighet" på arbetsmarknaden ger inte bra upphov till effektivitetsvinster utan också till "omsättningskostnader" och - vilket som sagt är en mindre

allvarlig och naturlig följd för de företag som kan dra nytta av rörligheten - driver upp lönenivån. Tvisten mellan Volvo och BP i Göteborg exemplifierar ett mer påtagligt negativt samband.

2.3. Informationsöverföringen

En speciell aspekt på agglomerationseffekterna utgör också den informationsöverföring som utnyttjandet av genom andra företag utbildad arbetskraft och täta kontakter producerande företag emellan kan ge upphov till. Möjligheten till informationsöverföring via den 'pool' av informationsutbytare som konstitueras av de personer - vanligen tillhörande företagsledningen - som har behov av snabba direkta personkontakter inbördes, varierar också regionalt.

Storagglomerationernas möjlighet till personkontakter i snabbt skiftande grupperingar kombinerad med andra agglomerationseffekter är ofta av strategisk betydelse för de centrala ledningsfunktionerna.

I kombination med exempelvis marknadsnärhet, främst då till de centrala marknadsbearbetande enheterna av typ reklambyråer och tryckerier och större tillgång till kvalificerad personal kan fördelarna av en storstadslokalisering för denna typ av verksamhet väl uppväga därmed förknippade högre mark- och hyreskostnader. Löneläget för många typer av högskoleutbildad arbetskraft ligger redan nu högre i vissa landsortslägen än i storstadsområden. Administrationsenheternas verksamhet resulterar dessutom ofta i svårvärderade internprestationer gentemot produktionsenheter och kan liksom de flesta andra funktioner inte bedömas enbart med kostnadsöverbäganden.

3. Ett försök till sammanfattning

3.1. Produktionsenheterna

De flesta produktionsenheter kommer att samlokaliseras för att genom närbelägenhet uppnå stordriftsfördelar, som även vad vi idag räknar som storföretag på grund av växande produktionskomplexitet inte ensamma fullt kan uppnå. Om marknadsförhållandena är starkt variabla och/eller produkt- och metodutveckling dominerande kommer denna

samlökalisering att i huvudsak ske i storstadsområdenas ytterområden.

Om produktionsinriktning och volym är mer stabila och/eller produktionsenheten tillräckligt stor för att inom sig kunna skapa exempelvis betydande utjämnings effekter kan samlökaliseringen ske i tätbefolkade landsortsområden.

I dessa båda områdestyper kan det också bli aktuellt att förlägga framtida "kontorsfabriker", d v s enheter som med utnyttjande av datamaskiner och terminaler bearbetar och vidarebefordrar de stora datavolymer.

Endast extremt rutinbetonad produktion och den snabbt minskande råvarubundna produktionen kan ha vissa kostnads fördelar att vinna i glesbefolkade landsortsområden.

3.2.1. Administrationsenheterna

Administrationsenheter omedelbart knutna till produktionen av material och data följer av naturliga skäl dessas lokalisering.

Mer komplicerat ställer sig problemet för de centrala administrationsenheterna. Fördelarna av ett centralt läge i storstadsregionerna - och då inte bara de svenska - är som tidigare berörts uppenbara men måste vägas mot den fördel som omedelbar anknytning till den ofta i landsortens industriagglomerationer eller storstädernas ytterområden bedrivna produktionen kan innebära. Företag med endast en produktionsenhet bedömer ofta en uppsplittring som en nackdel i sig.

De principiella möjligheterna skisseras i figur 1.

Paradoxalt nog kan en utbyggnad och förbättring av kommunikationerna leda till en koncentrationstendens i stället för den decentralisering man skulle kunna förmoda.

Fallande transportkostnader har utökat marknadsområdet och därmed utnyttjandet av stordriftsfördelarna inom produktionen och motsvarande effekt kan ha sin giltighet på administrationsområdet.

I avvägningen mellan kontaktbehov med de centrala informationskomplexen och de i andra lägen befintliga produktionskomplexen, kommer den tele-tekniska utvecklingen att framför allt underlätta överförandet av

information av det sistnämnda slaget, medan behovet av personkontakt med en "pool" av samlokaliserade externa organ kan väntas kvarstå i stort sett oförändrat. Möjligheterna att splittra administration och produktion med bibehållande av inbördes kontakter via telekommunikationer kommer alltså att öka och nackdelarna av denna splittring tenderar att avta ju större företaget är och - vilket ofta är samma sak - ju mindre företagsledningens behov av direktkontakt med produktionen är.

De "rena" kontorsföretagen av typ försäljningsföretag, agenturer och vissa utjämningsenheter kommer på grund av sitt ömsesidiga beroende av varandra och de centrala administrationsenheterna att samlokaliseras i storagglomerationerna.

3.2.2. Uppdelningsmöjligheterna inom administrationen.

Uppdelningsmöjligheterna administrationsenhet - produktionsenhet har tidigare berörts. Sammanfattningsvis förefaller dessa att öka med växande företagsstorlek och ökande rutiniseringsgrad inom produktionsenheten. Uppdelningen av administrationsenheterna utgör ett annat problemområde, vilket med en ökad knapphet på mark i centrala lägen blir allt mer påträngande. Placeringen inom en region blir alltså kritisk.

En närmare analys av dessa frågeställningar kräver en omfattande begreppsapparat utöver den här använda. Mycket grovt sett förefaller det emellertid som om de flesta företag är beredda att betala ett mycket högt pris för att kunna sammanhålla administrationsenhetens olika funktioner i ett centralt läge. I den mån den rent fysiska bristen på mark av lämplig utsträckning hindrar detta kan följande alternativ vara aktuella:

- a/ Administrationsenheten flyttas sammanhållen till ett mer perifert läge, ofta i anslutning till en egen produktionsenhet
- b/ Administrationsenheten uppdelas vertikalt, dvs. vissa funktioner och då företrädesvis sådana med förmodat lågt kontaktbehov med omvärlden och toppledningen bryts ut och placeras i ett mer perifert läge.

c/ Administrationsenheten uppdelas horisontellt, dvs. toppledningen inkl. dess närmaste medarbetare placeras sammanhållet i ett centralt läge och övriga underordnade funktioner placeras perifert.

De uppdelningar som hittills skett har i de flesta fall skett vertikalt, dvs. genom utbrytning av vissa funktioner. De svårigheter som detta skapat för de "utbrytna" funktionschefernas kommunikation med den egna toppledningen har troligen förmått många företag att avstå från en uppdelning.

Det är emellertid i framtiden inte omöjligt att förbättrade datakommunikationsmöjligheter kommer att underlätta en horisontell uppdelning i analogi med utbrytningen från produktionsenheten. Man skulle kunna säga att en allt större del av administrationsarbetet närmas till produktionen samtidigt som det centrala ledningsarbetets informationsbehov internt och externt tillväxer.

En sådan utveckling - som inte behöver ske språngvis - ställer naturligtvis förändrade krav inte bara på lokalisering utan också på lokalernas utformning och planlösning.

3.3. Regional utveckling

Sammanfattningsvis kommer alltså storstadsområdena att i växande utsträckning att attrahera centrala administrationsenheter, en mängd "utjämningsenheter" av servicekaraktär, och en viss andel av den kontaktkrävande produktionen av "know-how" karaktär.

De kommer samtidigt att repellera produktionsenheter med mer standardiserade processer, vilka kan vinna speciell agglomerationsfördelar, framför allt i volymanpassningshänseende i industriområden utanför storstadsområdena. Viss informationsindustri kan anknytas till denna. Utanför dessa områden kommer endast vissa råvarubearbetande eller extremt rutinbetonade industrier att vara lokaliserade. Befolkningsmässigt innebär detta en ytterligare skärpt koncentration till ett mer eller mindre sammanhängande storstadsområde med stor utsträckning. Lokaliseringspolitiken kan i sin nuvarande utformning svårligen hejda denna utveckling.

3.4. Verklighetsanknytning

Forskningsarbete pågår för att belägga och beräkna storleksordningen av de här endast antydda utvecklingstendenserna. Den tillgängliga offentliga statistiken kan på grund av sin klassificering mera sällan utnyttjas.

I och för sig är det redan nu möjligt att studera agglomerations-effekternas ekonomiska betydelse för ett givet företag i en given yttre situation. Komplexitetsgraden växer emellertid snabbt om man betraktar en större grupp av företag vars åtgärder ju ömsesidigt påverkar varandras resultat.

Tiden medger inte några längre redogörelser för de försök som pågår, men det kan nämnas att vi inom EFI våren 1965 startade en omfattande studie av försvarets Fabriksstyrelsens utflyttning från Stockholm till Eskilstuna som kommer att avslutas under våren 1966. Denna flyttning - resultatet av ett riksdagsbeslut - är naturligtvis av intresse därför att den förefaller att motsäga de ovan förda resonemangen. Undersökningen - vars resultat det ännu är för tidigt att uttala sig om - tar framför allt sikte på att studera förändringen av arten, frekvensen och tidsåtgång för olika former av externa kontakter i de båda lokaliseringarna.

Inflyttningen till Stockholm är svårare att studera av det enkla skälet att den i de flesta fall tar formen av en mindre dramatisk tillväxt inom ramen för exempelvis en redan existerande försäljningsorganisation, eller - vilket i ännu högre grad försvårar observation - tar formen av en ständigt fortgående överföring av företagsfunktioner till "utjämningsenheter" av typ reklambyråer, konsultbyråer etc.

LM Ericssons utspridning av rutinproduktion till fabriker i landsorten kombinerad med en samtidig tillväxt inom de centrala administrations- och utvecklingsavdelningarna i Stockholm eller Göteborgsbankens utbyggnad av Stockholmsadministrationen kan ses som exempel på sådana successiva "omlokaliseringar".

4. Konsekvenser för kontorslokaliseringen

Bristen på empiriskt belagd kunskap medger inte uppställandet av några allmängiltiga regler för lokalisering i allmänhet och kontorslokalisering i synnerhet. Mycket talar emellertid för att redan nu i planeringen söka ta hänsyn till väntade långsiktiga utvecklingstendenser vars exakta innebörd vi hoppas få allt klarare belyst.

För de mera rutinbetonade databearbetande administrationsenheterna kan det redan nu vara möjligt att genomföra relativt tillförlitliga kostnadsintäktsbedömningar. Olika former av kontaktfrekvensmätningar kan ge nödvändiga data för en analys av ett kontors anknötning till omvärlden och därmed ge ett grovt underlag för lönsamhetsbedömningar på kortare sikt. För de centrala administrationsenheterna innebär emellertid det långsiktiga ekonomiska värdet av ökad information ett komplext och ytterst svårämätt begrepp av strategisk betydelse för lokaliseringsvalet.

De ovan skisserade strukturförändringsalternativen är avsedda att ge ett första underlag för långsiktiga bedömningar av detta slag.

Detta inlägg bygger i stor utsträckning på det forskningsarbete som bedrivs inom Ekonomiska Forskningsinstitutet vid Handelshögskolan i Stockholm.

Se exempelvis:

Kristensson, Folke: Konflikten mellan kort och lång sikt i vår (struktur) ekonomiska utveckling - särskilt lokaliseringsfrågorna. (SOU 1966)

Nyström, Harry: Regional ekonomisk interaktion. Stencil. Sthlm 1965.

Thorngren, Bertil: Regional, external economies. (ber utk. 1966)

Thorngren, b-Melesko, S-Norblad, G: Konsekvenser av en omlokalisering. (ber utk. 1966)

Storstaden

Landsorten

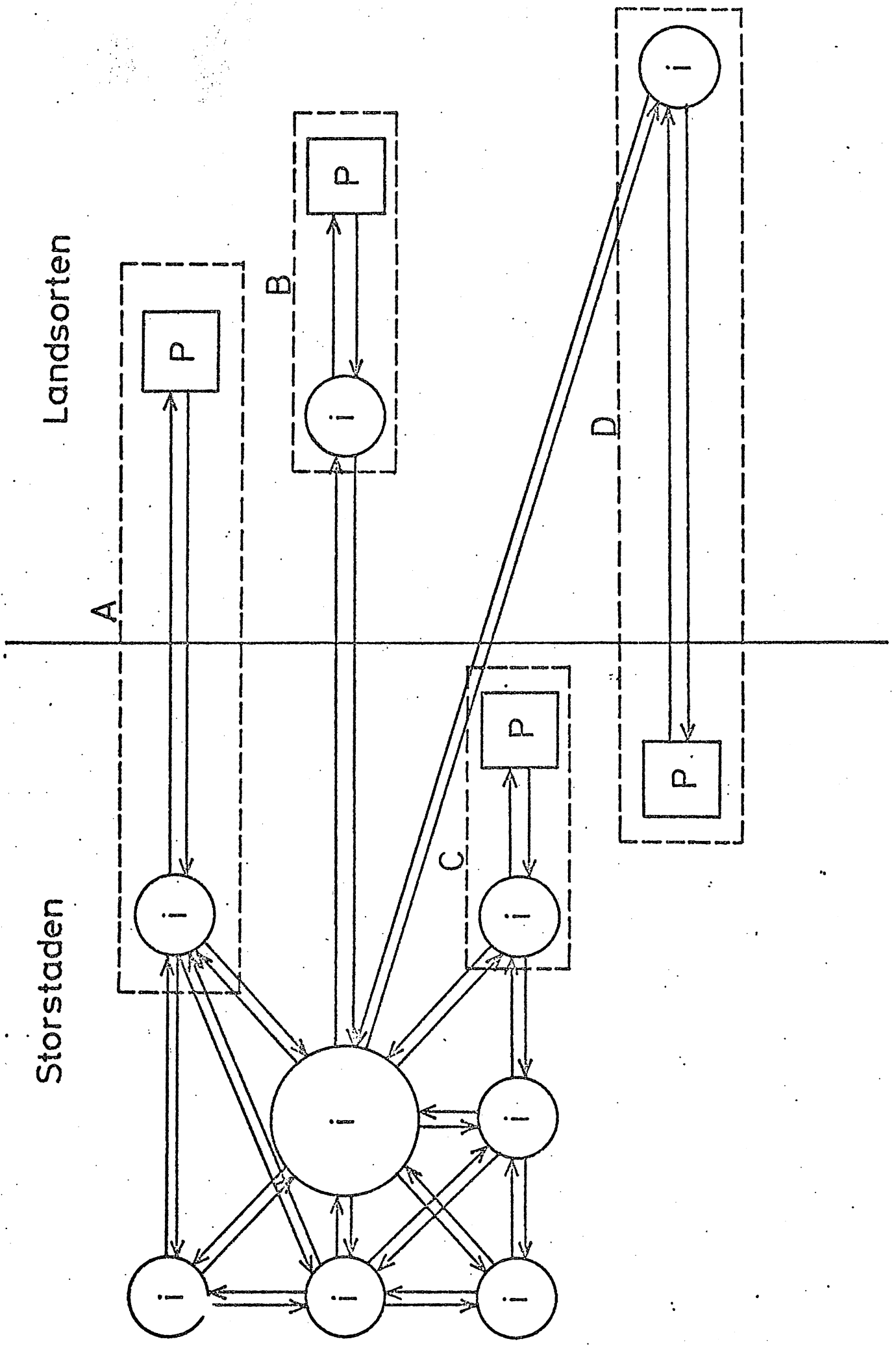

Figur 1.